

MVA-23/23WD1/23WD2取扱説明書

この度はマルチビジョン・オーディオアダプターMVA-23シリーズをお買い上げいただき、ありがとうございます。取り付ける前にこの取扱説明書をよく読んで正しくお使いください。

適応車種	適応年式	車両形式
セルシオ30系前期(スーパーライブサウンド+EMV付車専用)	H12/8~H15/8	UCF30、UCF31

■本製品の主な特徴

- 1.純正のデッキをはずし、アンプ内蔵2DINサイズ市販デッキ/ナビの取付けができます。
- 2.純正ナビ/TVはそのまま使用できます。
- 3.純正モニターへの映像の入力にも対応しています。(別売り製品必要)

■注意事項

- 1.エレクトロマルチビジョン(EMV)付車に対応します。
- 2.純正ステアリングスイッチが装着されていない車には対応しません。
- 3.MONET、純正ハンズフリー付車には対応しません。
- 4.VICS情報、ヘルプネット、FM文字多重情報等の純正デッキの機能は使用できなくなります。
- 5.純正ETCは使用できなくなることがあります。
- 6.リヤコントローラー付車は、リヤコントローラーのモードスイッチは操作しないでください。モードスイッチを操作すると正機器の音声と新デッキの音声が混合して聞こえる場合があります。
- 7.CDチェンジャーおよびオプションのDVDチェンジャーは使用できなくなります。
- 8.純正アンプが2ch入力のため、追加デッキのフェーダー/DSPは効果ができません。ただし追加デッキ使用時もマルチビジョンでフェーダー/DSPを使用することによってその効果が得られます。
- 9.ボリュームは純正と新デッキの両方が使用できます。新デッキのボリュームは、純正テレビの音量に合わせてご使用ください。
- 10.ステアリングスイッチのチャンネル上下ボタンは純正テレビのときのみ純正と同じチャンネルの上下およびシーク動作をします。それ以外のときは押ししても無視されます。
- 11.純正のFM/AMラジオは使用できなくなります。新デッキでFM/AMラジオを使用するには、付属のアンテナケーブルをトランクルームからデッキ裏まで配線する必要があります。
- 12.デッキとの組み合わせによっては、キーオン/キーオフ時にポップノイズが出る場合があります。
- 13.走行中にTVや新デッキの映像を純正モニターで見るとは別売りのテレビコントローラーが必要となります。

■付属パネル色

・MVA-23純正色 ・MVA-23WD1木目調(ライトブラウン) ・MVA-23WD2木目調(ミディアムブラウン)

■仕様

※ 寸法40×26.5×82(幅×高さ×奥行き)重量:約150g(本体のみ)

■同梱品

※ アダプター本体、パネル、ホルダー(左右各1)アンテナケーブル、取扱説明書、保証書

■お取付け上の注意事項

- ※ 運転操作や車体の可動部分を妨げないように取付けること。
 - ※ パイプ類、タンク、電気配線などを傷つけないこと。
 - ※ 水のかかる所、湿気、ほこりの多いところに取付けないこと
- ※ このアダプターの不当な取扱いによる不具合または不当な取付けによって生じた損害につきましては、当社はその責任を負いかねますので、ご装着の際はあらかじめご了解ください。

(株)ビートソニック 〒470-0112 愛知県日進市藤枝町こうしん472-5
TEL(0561) 73-9000 FAX(0561) 74-5554
URL : <http://www.beatsonic.co.jp> E-mail : hallo@beatsonic.co.jp

② アダプターの取付け

※必ず下に表示してあるすべての端子を接続してください。

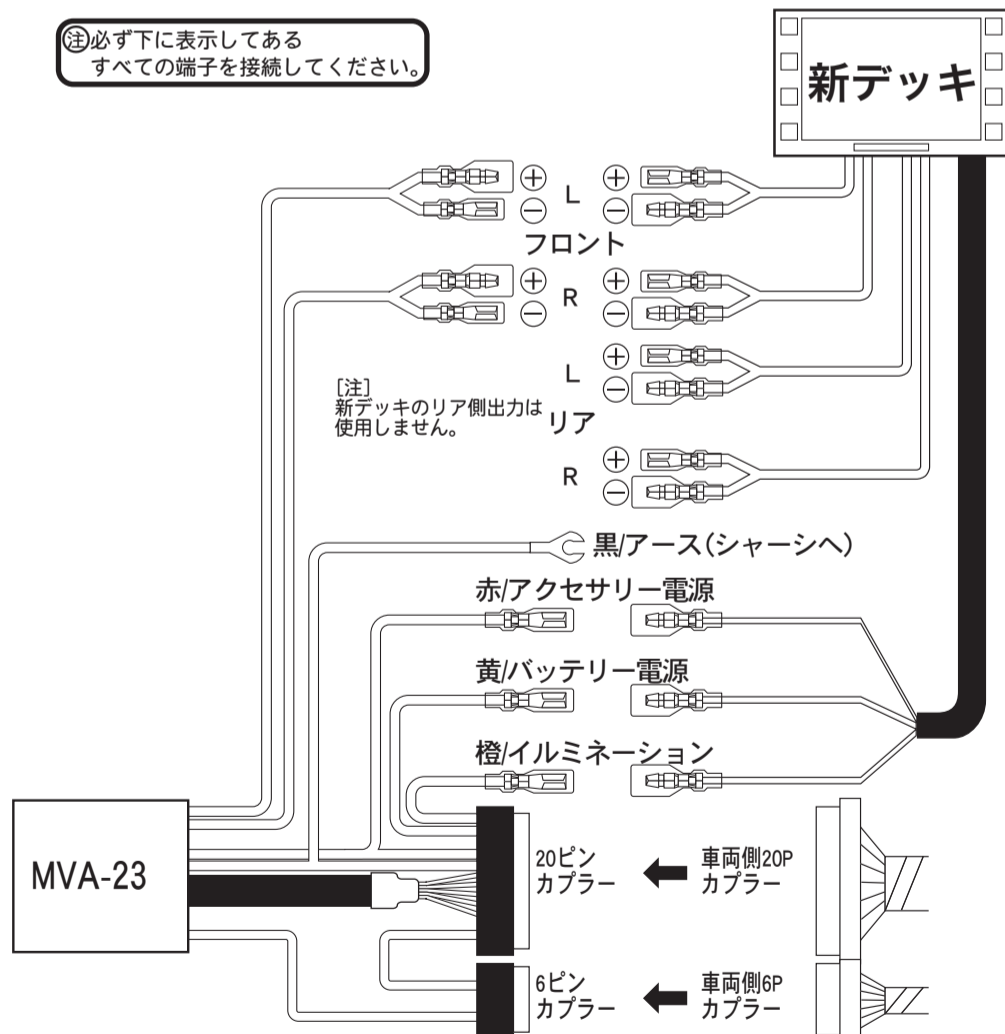

アンテナケーブル取付方法

アンテナケーブルの取付位置は、[A(トランク右下)]になります。
[A(ラジオチューナー)]に接続されているケーブルを付属のアンテナ延長ケーブルに付替えます。
[B(後部座席裏)]にある配線用サービスホールから車内に引き込み、[C(デッキ裏)]まで、アンテナプラグを延長して下さい。

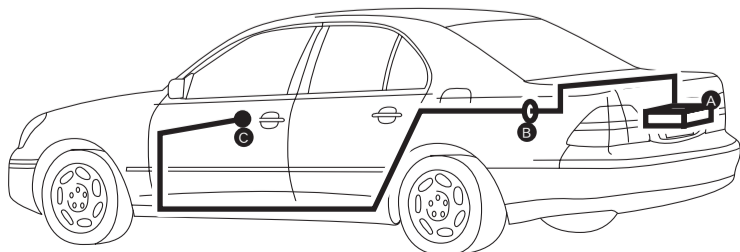

① 取付作業を行う前のご注意

- ※ 配線作業中はバッテリーのマイナス端子を外してください。
- ※ 車体の板金部近くを通るコードには、保護テープを巻いてください。
- ※ 取付後、ブレーキランプ、ヘッドライト、ウィンカー、ワイパーが正常に動作することを確認してください。



※ 作業を行う前に必ず、純正デッキの動作確認を行ってから取付作業を開始してください。(純正デッキが正常に動作しない場合は、本機を取付けても正常に動作しません。)

① 純正デッキの取外し方法

- 1.下部のスイッチパネルASSYを取外す。(フック2ヶ所)
- 2.センター小物入れを取外す。(ネジ3ヶ所、フック6ヶ所)センター小物入れよりスイッチを取外します。
- 3.純正デッキを外します。(ボルト2カ所、フック2ヶ所)純正デッキよりハザードスイッチを取外します。(ネジ2ヶ所)

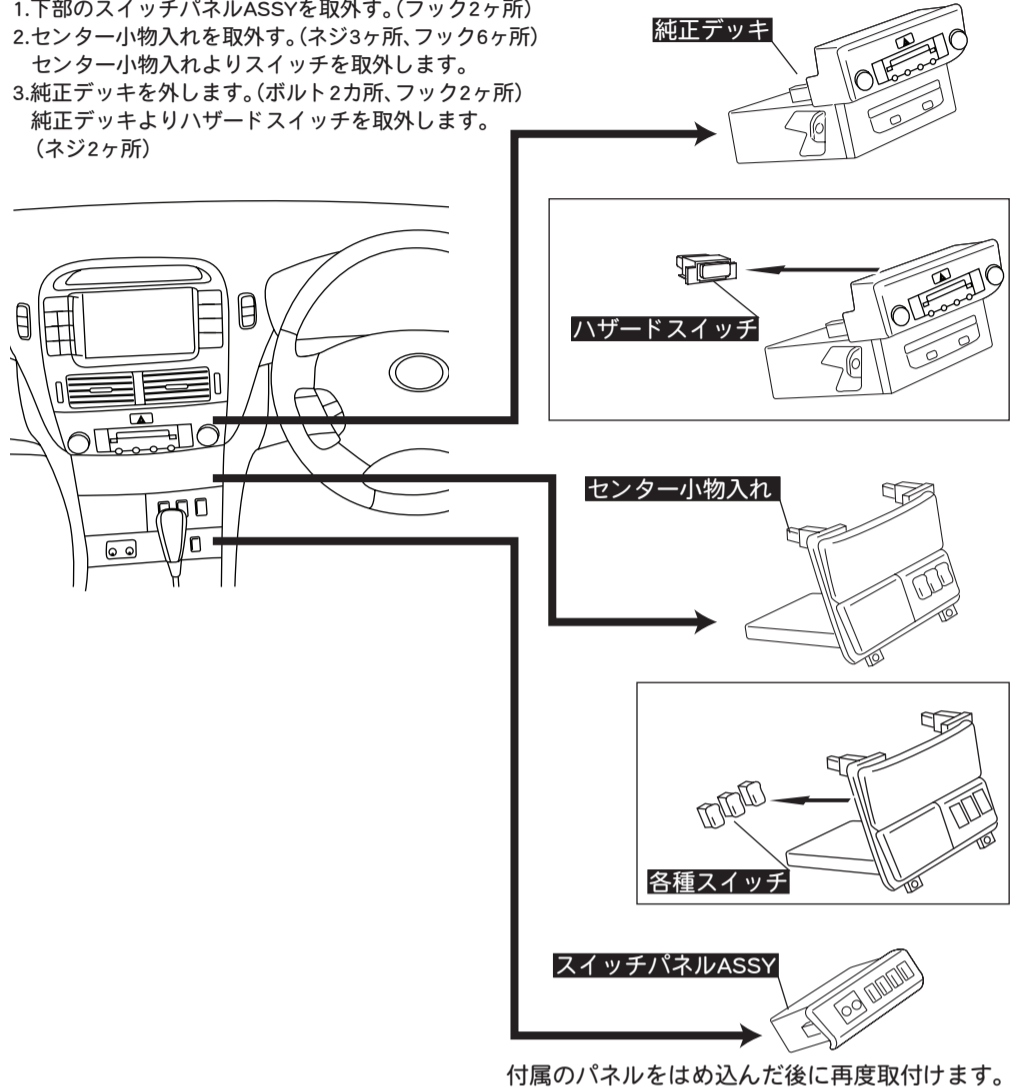

③ 新デッキの取付け

1. 新デッキに付属ホルダー(L/R)を、新デッキ付属ネジで固定してください。

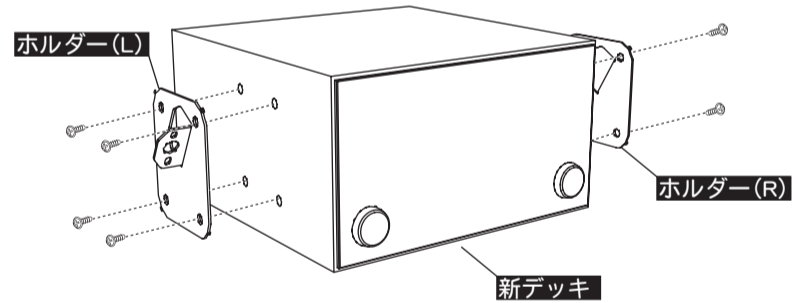

2. 付属のパネルにセンター小物入れから取外したスイッチと、純正デッキから取外したハザードスイッチを移植してください。※スイッチが2個以上ある場合、パネルの穴隠し蓋を取り除いてください。

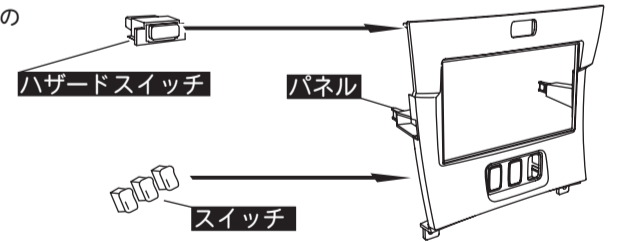

3. 新デッキASSYを純正ボルトで車両に取付けます。(ボルト2)パネルを上からはめ込みます。

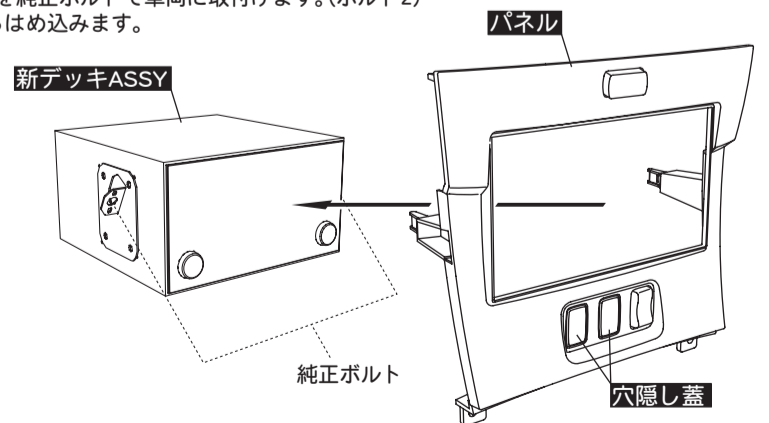

4. 純正のスイッチパネルASSYを車両に取付けます。

④ 新デッキの動作確認

本体と新デッキを接続した時点でオーディオの全機能が動作するか確認してください。

純正モニターに新デッキの映像を映したい場合の接続方法

※弊社別売品のAVC12及びBR02が必要となりますので別途ご購入ください。
※純正モニターの着脱は、純正デッキ又は新デッキを取外した状態で行います。

5 純正モニターの取外し方法

■純正TV/NAVIと新デッキを切替える

- 別売のAVC12は下記の手順に従って純正モニターの裏に取付けてください。
- 1.「①純正デッキの取外し方法」の手順に従い純正デッキを取外します。
 - 2.エアコンの温度調整スイッチを取外します。(フック2ヶ所×2)
 - 3.エアコンの温度調整スイッチ奥の純正モニターのボルトを取外します。(2ヶ所×2)
 - 4.純正モニターを手前に引き出します。(フック4ヶ所)
 - 5.純正モニター裏にAVC12を取付けます。

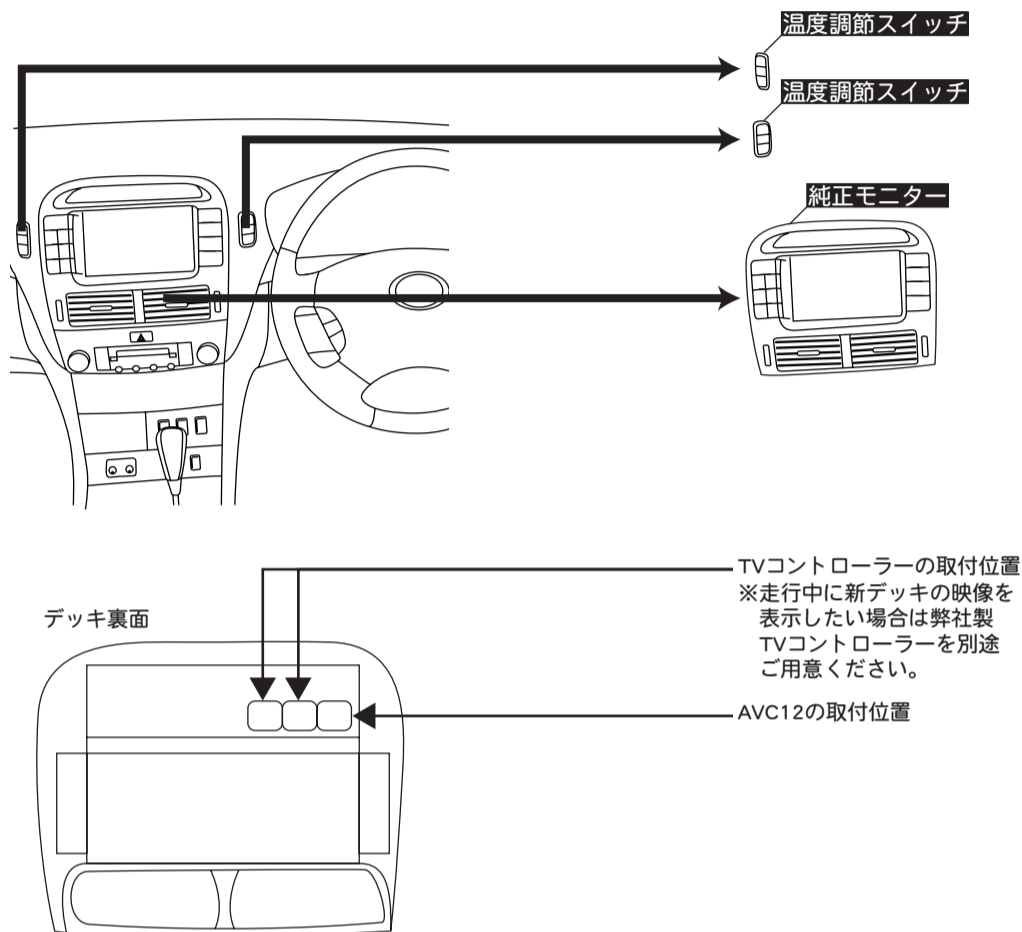

操作方法A [MVA-23のみを使用して接続した場合]

純正モニターに映像を映さない場合の操作方法です。
※純正モニターで新デッキの映像を映す場合の操作方は「操作方法B」をご覧ください。

■新デッキの音を聴く

- ① 音声は純正TVでモニターの映像が純正TV画面表示中の場合
ステアリングスイッチの[MODE]ボタンを押すと、音声が新デッキに切替わります。
- ② 音声は純正TVでモニターの映像がナビ画面表示中の場合
ステアリングスイッチの[MODE]ボタンを押すと、モニターの映像が純正TVに切替わります。
さらにもう一度 [MODE]ボタンを押すと、音声が新デッキに切替わります。

■純正TVを視聴する

- ① 音声は新デッキの場合
ステアリングスイッチの[MODE]ボタンを押すと、音声が純正TVに切替わります。
- ② 音声は純正TVでナビ画面表示中の場合
ステアリングスイッチの[MODE]ボタンを押すと、純正モニターの映像が純正TVに切替わります。

■ナビ画面を表示する

純正モニター左横の[現在地] ボタンを押すことにより、純正モニターがナビ画面に切替わります。
このとき音声は切替わりません。

■音量を調整する

ステアリングスイッチの音量調整ボタン(Λ/V)を操作することにより、音量を調整できます。

■純正TVのチャンネルを変更する

ステアリングスイッチのシークボタン(Δ/▽)を操作することにより、純正TVのチャンネル調整ができます。
※チャンネルはプリセットの有無に関わらずボタンを押すたびに1チャンネルずつアップダウンします。
※音声が新デッキ側のときには、純正TVチャンネルの調整はできません。

6 AVC12及びBR02の取付方法

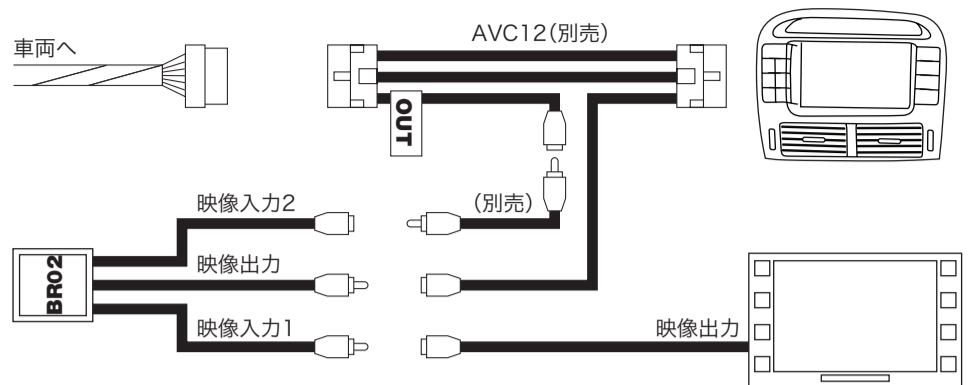

- ・音声は②アダプターの取付け]の手順に従い接続します。
- ・AVC12は純正モニター裏に接続します。
- ※MVA-23にも同一形状の6ピンコネクタがありますが、そちらには接続しないでください。
- ・BR02の映像入力1と映像入力2を逆に接続した場合は、純正テレビの視聴中においても新デッキの映像が出力されているとき新デッキの映像が純正モニターに出力されます。

7 取付け後の動作確認

操作確認の手順	不具合がある場合の確認事項
① エンジンキーをACCにしてください。	
② ステアリングスイッチの[MODE]ボタンを押し純正TVに切替え、ステアリングスイッチのシークボタン(Δ/▽)を操作しテレビが映るチャンネルを選択してください。	純正TVの映像も音声も出ない場合は、MVA-23の接続をご確認ください。 純正TVの映像が出ない場合はAVC12及びBR02の接続をご確認ください。
③ 純正モニター左横の[現在地] ボタンを押し、地図画面を表示させてください。	地図画面が表示されない場合は、MVA-23の接続をご確認ください。
④ ステアリングスイッチの音量調整ボタン(Λ/V)を操作し、音量が変化することを確認し、最適な音量に調整してください。	純正状態で正常に動作することをご確認ください。 MONET、純正ハンズフリー付車の場合は正常に動作しない事があるため非対応です。
⑤ ステアリングスイッチの[MODE]ボタンを2回押し、新デッキに切替えてください。	純正モニターの画面が黒の場合は[現在地] ボタンを押し、地図画面を表示させてください。
⑥ 新デッキの動作を確認し、新デッキのボリュームを純正テレビと同じくらいの音量に調整してください。	音が出ない場合はMVA-23及び新デッキの接続、設定をご確認ください。
⑦ 純正モニター左横の[オーディオ] ボタンを押し、モニター上の [映像] ボタンをタッチし、新デッキの映像が表示されることを確認してください。	新デッキの映像が出ない場合(黒画面の場合)はBR02と新デッキの接続、新デッキの設定をご確認ください。
⑧ ステアリングスイッチの[MODE]ボタンを押し、純正テレビに切替え、エンジンキーをOFFにしてください。	

操作方法B [MVA-23+AVC12+BR02を使用して接続した場合]

純正モニターに新デッキの映像を映す場合の操作方法です。
※別売品のAVC12、BR02及びビデオケーブルを接続してある必要があります。
※走行中に新デッキの映像を視聴したい場合には別売品のTVコントローラーが必要です。

■新デッキの音を聴く

- ① 音声は純正TVでモニターの映像が純正TV画面表示中の場合
ステアリングスイッチの[MODE]ボタンを押すと、音声が新デッキに切替わります。
- ② 音声は純正TVでモニターの映像がナビ画面表示中の場合
ステアリングスイッチの[MODE]ボタンを押すと、モニターの映像が純正TVに切替わります。
さらにもう一度 [MODE]ボタンを押すと、音声が新デッキに切替わります。

■新デッキの映像を純正モニターに表示させる

純正モニター左横の[オーディオ] ボタンを押し、モニター上のメニューより[映像]ボタンをタッチすると、純正モニターの映像が新デッキから出力されている映像に切替わります。
※上記の操作を行った場合、以降ステアリングスイッチの[MODE]ボタンで純正TVから新デッキに音声を切替えた時に新デッキの映像が純正モニターに表示されるようになります。
※AVC12を接続していない状態で誤って上記の操作を行った場合、ステアリングスイッチの[MODE]ボタンで純正TVから新デッキに音声を切替えたときに、黒画面が表示されるようになります。
この場合には下記の手順で復帰させてください。
(1)ステアリングスイッチの[MODE]ボタンで純正モニターの映像を純正TV又は純正ナビ画面に切替える。
(2)エンジンキーをOFFにする。

■純正TVを視聴する

- ① 音声は新デッキの場合
ステアリングスイッチの[MODE]ボタンを押すと、音声が純正TVに切替わります。
- ② 音声は純正TVでナビ画面表示中の場合
ステアリングスイッチの[MODE]ボタンを押すと、純正モニターの映像が純正TVに切替わります。

■ナビ画面を表示する

純正モニター左横の[現在地] ボタンを押すことにより、純正モニターがナビ画面に切替わります。
このとき音声は切替わりません。

■音量を調整する

ステアリングスイッチの音量調整ボタン(Λ/V)を操作することにより、音量を調整できます。

■純正TVのチャンネルを変更する

ステアリングスイッチのシークボタン(Δ/▽)を操作することにより、純正TVのチャンネル調整ができます。
※チャンネルはプリセットの有無に関わらずボタンを押すたびに1チャンネルずつアップダウンします。