

走るとドアロック

# オート ドアロック

システム

車速約20km/h  
になると

自動で全ての  
ドアをロック!!

## お子様の安全に!!



**Beat-Sonic®**

### 走行中の安全確保!



1

おすすめ  
ポイント

お子様が、誤ってドアを  
開けてしまう不安を解消!

### 停車中の安全確保!



2

おすすめ  
ポイント

信号待ちなどで不意な  
窃盗/暴漢の侵入を阻止!

### 緊急時はアンロック!



3

おすすめ  
ポイント

急ブレーキを踏むと、  
自動的にハザードランプが  
点滅し、ドアをアンロック!

出発!  
START



車速約20km/hになると  
自動でドアロック!!  
LOCK

シフトをPに  
すると自動で  
アンロック!!  
UNLOCK

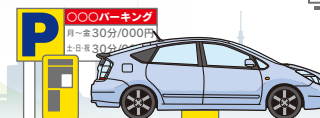
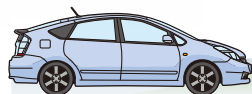

### オートドアロック システム

税抜価格:¥17,000

5つの機能

トヨタ車  
専用

## AL3T

- 1.オートドアロック機能:車速が約20km/h以上になると自動でドアをロックします。
- 2.オート アンロック機能:車両停止後シフトをパーキングPポジションに戻すと、自動でドアをアンロックします。
- 3.リロック機能:手動でアンロックを行っても車速が約20km/h以上になると自動でドアをロックします。

※本製品に搭載されているリロック機能は車種により対応できるドアが異なります。詳しくは最新の適合表をご覧ください。

- 4.緊急時アンロック機能:走行中に急ブレーキを検知した場合、9秒後に停車状態であればドアをアンロックします。ただし、急減速を検出してから9秒後の時点で車両が停車していない場合はアンロックしません。



# TOYOTA車専用 AL3T オートドアロックシステム

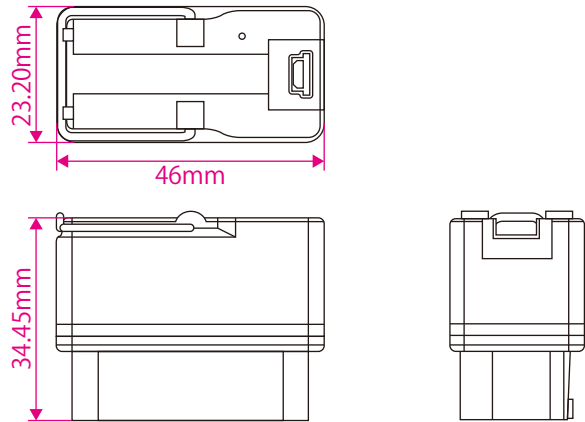

## ●注意事項

- ※本製品は、あくまで手動でのドアのロック、アンロックを補助する装置です。
- ※本製品が検知する車速は、車両のCAN-BUS通信から取得しています。したがって車両メーターが表示している車速と動作が一致しない場合があります。
- ※本製品が動作した際、車載テレビの画像に稀にノイズが入る場合があります。これはドアロック時の車両特有のノイズによるものであり本製品を装着したことによる影響ではありません。
- ※本製品の動作の有無にかかわらず交通事故、盗難被害等の責任は一切負いません。
- ※適合車であってもマイナーチェンジ等で車両データが変化した場合、動作しないことがあります。

※本製品は、診断コネクタ(OBD II)を使用する他の機器との併用はできません。また正確を期すため車検・点検時は、本製品を必ず取外してください。  
※本製品は弊社適合表に記載している車両に限りご使用いただけます。また、マニュアルトランスミッション車にはご使用いただけません。

詳細仕様/適合情報はWebで  
[www.beatsonic.co.jp](http://www.beatsonic.co.jp)

## Beat-Sonic®

株式会社 ビートソニック  
〒470-0112 愛知県日進市藤枝町こうしん472-5  
TEL 0561-75-1655 / 0561-74-5592 FAX 0561-74-5595

CA167 2014.7

# TOYOTA車専用 AL3T オートドアロックシステム適合表

H26.07.01現在の情報です。

車種	車両型式	適合年式	●オートドアロック機能 ●アンロック機能 ●緊急時アンロック機能 ●エマージェンシーストップシグナル機能	●リロック機能		
				集中ロック SW ①	助手席ドアのみ②	後席ドアのみ③
iQ	#GJ10 系	H20/11-	○	○	△	-
アクア	NHP10	H23/12-	○	○	△	△
アリオ	T26# 系	H19/06-	○	○	△	×
イスト	NCP11# 系	H19/07-	○	○	×	×
ウィッシュ	ZGE2# 系	H21/04-	○	○	△	△
ヴァンガード	A3#W 系	H19/08-	○	○	○	×
ヴィッツ	P9# 系	H17/02-H22/12	○	○	△	×
	P13# 系	H22/12-H26/04	○	○	△	△
ヴォクシー	ZRR7#G 系	H19/06-H26/01	○	○	△	△
	ZRR8# 系	H26/01-	○	○	△	△
ヴォクシーHV	ZWR80G	H26/01-	○	○	△	△
オーリス	E15#H 系	H18/10-H24/08	○	○	×	×
	E18#H 系	H24/08-	○	○	△	△
カローラアクシオ	E14# 系	H18/10-H24/05	○	○	△	×
	E16# 系	H24/05-	○	○	△	△
カローラアクシオHV	E165 系	H25/08-	○	○	△	△
カローラフィールダー	E14#G 系	H18/10-H24/05	○	○	△	×
	E16#G 系	H24/05-	○	○	△	△
カローラフィールダーHV	E165G 系	H25/08-	○	○	△	△
カローラルミオン	E15#N 系	H19/10-	○	○	△	×
スペイド	P14# 系	H24/07-	○	○	○	△
ノア	ZRR7#G 系	H19/06-H26/01	○	○	△	△
	ZRR8# 系	H26/01-	○	○	△	△
ノアHV	ZWR80G	H26/01-	○	○	△	△
プリウス	ZVW30	H21/05-	○	○	○	○
プリウスPHV	ZVW35	H24/01-	○	○	○	○
プリウスα	ZVW4#W 系	H23/05-	○	○	○	○
ブレイド	E15#H 系	H18/12-H24/04	○	○	×	×
プレミオ	T26# 系	H19/06-	○	○	△	×
ポルテ	P14# 系	H24/07-	○	○	○	△
マークX ジオ	A1# 系	H19/09-	○	○	△	×
ラクティス	P10# 系	H17/10-H22/11	○	○	△	×
	P12# 系	H22/11-H26/05	○	○	△	△
RAV4	ACA3#W 系	H17/11-	○	○	○	×
ランドクルーザー 200	URJ202W	H24/01-	○	○	○	○

## リロック機能は車種/仕様により動作が異なります。

- ①集中ロックスイッチでアンロックした場合:全車種で動作します。  
 ②助手席でアンロックした場合:○動作します。 ×動作しません。 △スマートキー付車は動作しますが、ワイヤレスキー付車は動作しません。  
 ③後席でアンロックした場合:○動作します。 ×動作しません。 △スマートキー付車は動作しますが、ワイヤレスキー付車は動作しません。

製品の詳細と最新の適合は、弊社HPにてご確認ください。  
<http://www.beatsonic.co.jp/>

